

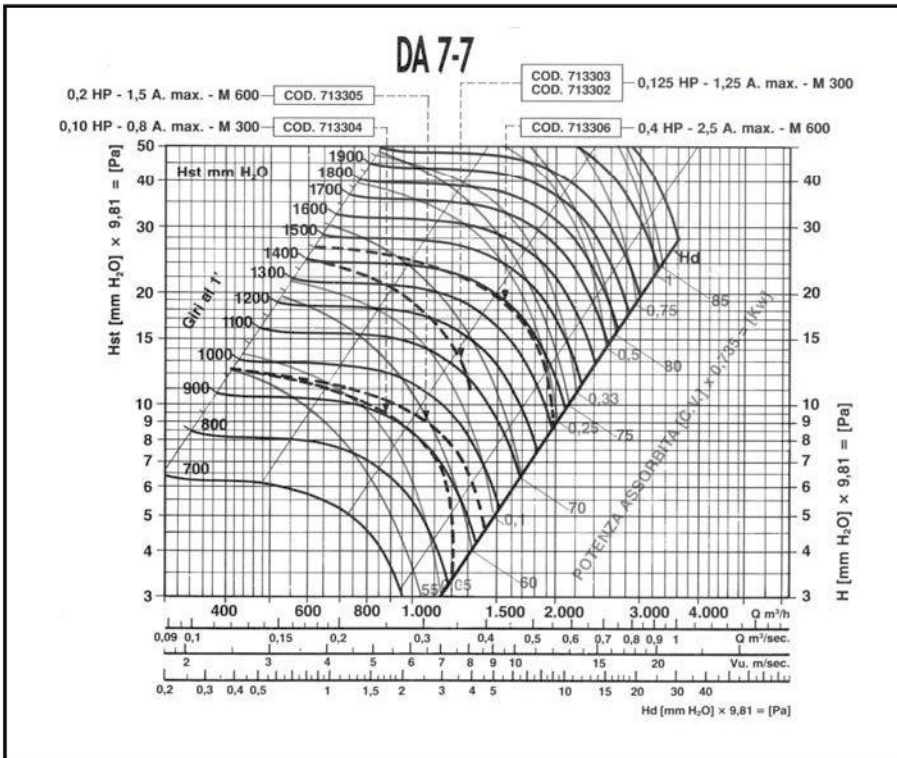

Διαγράμματα ταχείας επιλογής

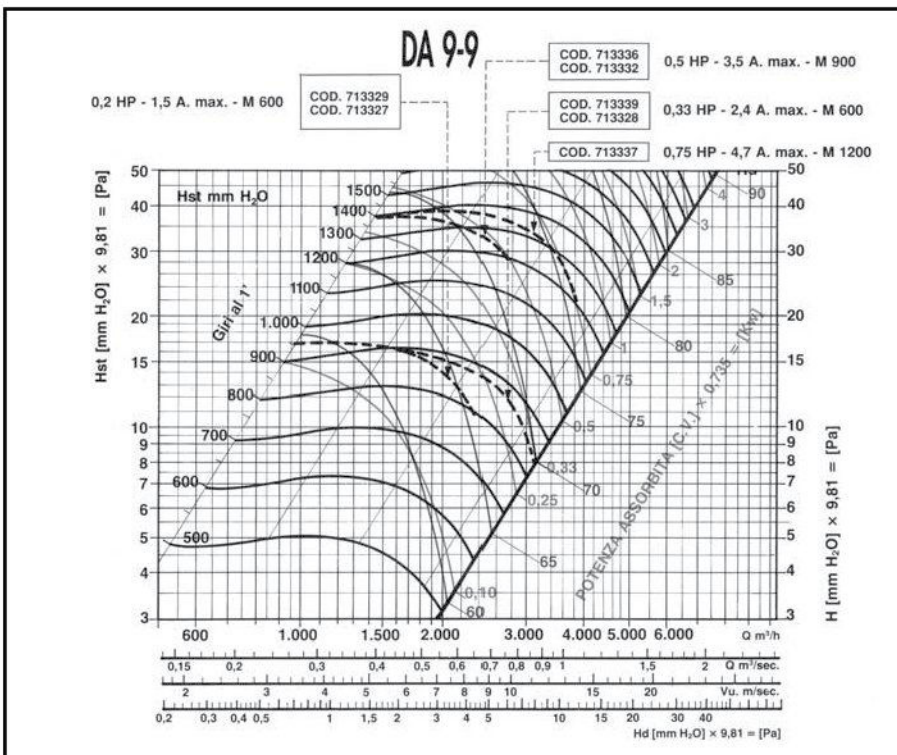

Καμπύλες ταχείας επιλογής ανεμιστήρων τύπου DA



Διαγράμματα ταχείας επιλογής ανεμιστήρων τύπου DA

Για περισσότερες πληροφορίες ζητήστε μας αναλυτικά έντυπα.



Διαγράμματα ταχείας επιλογής

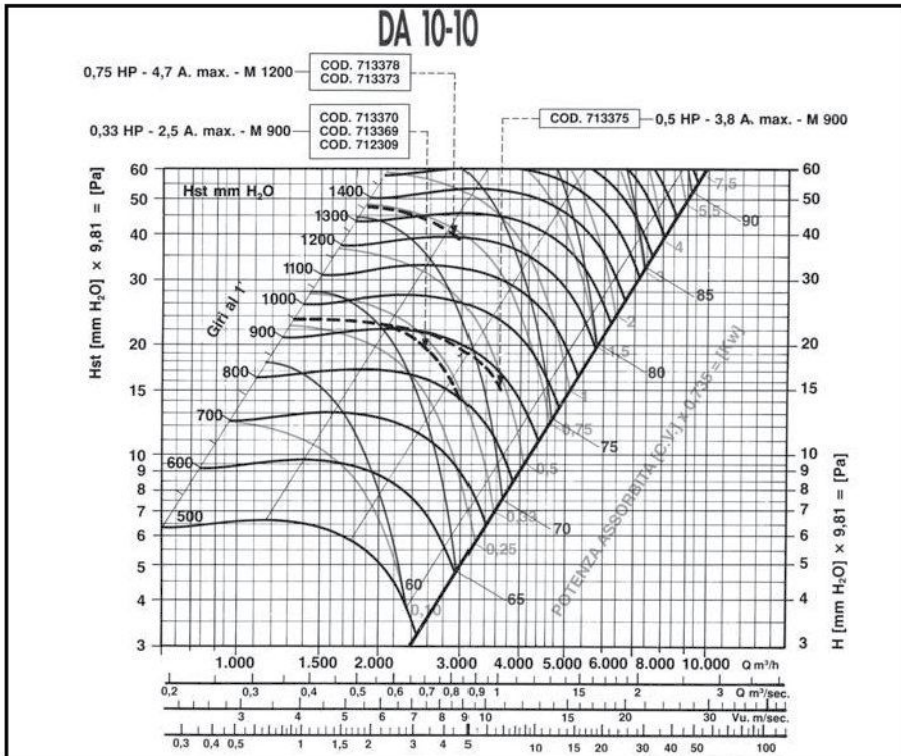

Καμπύλες ταχείας επιλογής ανεμιστήρων τύπου DA

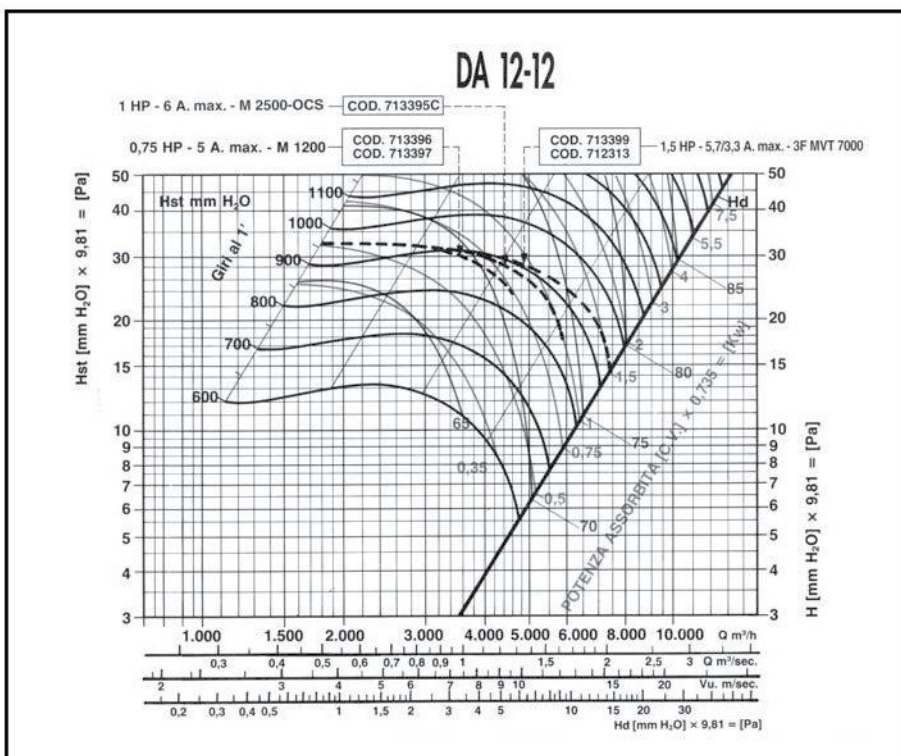

Διαγράμματα ταχείας επιλογής ανεμιστήρων τύπου TA

Για περισσότερες πληροφορίες ζητήστε μας αναλυτικά έντυπα.





Ανεμιστήρες τύπου DA - 3 ταχ.

Τύπος	Κωδικός	Τιμή ΕΥΡΩ
		σε κιβώτιο με ηχομόνωση
DA 7/7 - 0,20	713305	
DA 9/7 - 0,20	713307	
DA 9/9 - 0,33	713335	
DA 9/9 - 0,50	713336	
DA 10/10 - 0,33	713370	
DA 10/10 - 0,75	713378	
DA 12/12 - 0,75	713396	

Χειριστήριο 3 ταχυτήτων

Τεχνικά χαρακτηριστικά

Τύπος	Μέγιστη Παροχή (m ³ /h)	Στατική πίεση (mmΣΥ)	Ισχύς (HP - W)	Στροφές (RPM)
DA 7/7 - 0,20	1450	5,0 - 12,0	0,20 - 147	900
DA 9/7 - 0,20	2400	9,0 - 18,0	0,20 - 147	900
DA 9/9 - 0,33	3050	8,0 - 17,0	0,33 - 243	900
DA 9/9 - 0,50	3600	10,0 - 38,0	0,50 - 368	1400
DA 10/10 - 0,33	3600	7,0 - 24,0	0,33 - 243	900
DA 10/10 - 0,75	4600	13,0 - 48,0	0,75 - 552	1400
DA 12/12 - 0,75	5800	9,0 - 33,0	0,75 - 552	900

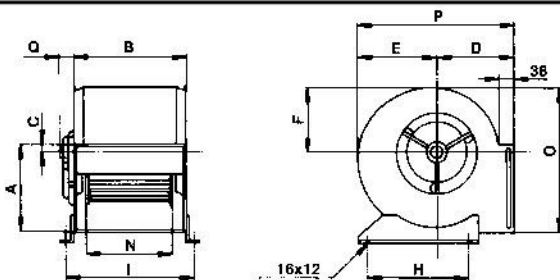

Διαστάσεις ανεμιστήρων (mm)

Τύπος	A	B	C	D	E	F	G	P	Q	R	S	H	I	L1	L2	M	R
7-7	200	232	14	157	163	142	202	167	144	151	225	260	100	125	16	6	
9-9	261	298	45	184	194	173	232	202	177	178	300	326	127	173	16	6	
10-10	289	331	43	207	221	196	284	225	200	199	340	359	136	204	38	6	
12-12	342	395	50	236	261	230	330	265	235	227	408	423	170	328	38	9	

Διαστάσεις κιβωτίων ανεμιστήρων

Τύπος ανεμιστήρα	Διαστάσεις κιβωτίου LxBxH (mm)
DA 7/7	500 x 500 x 500
DA 9/7, 9/9	600 x 600 x 600
DA 10/10	700 x 700 x 700
DA 12/12	800 x 800 x 800
DA 15/15	1000 x 1000 x 1000

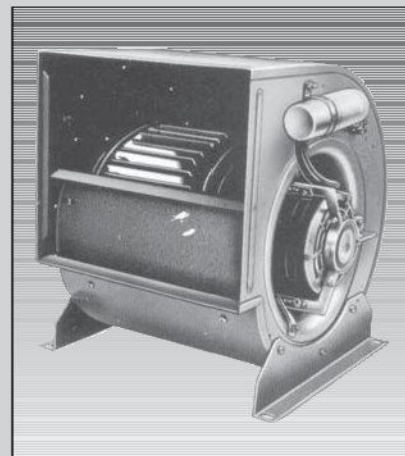

Φυγοκεντρικοί ανεμιστήρες διπλής αναρρόφησης με εμπρός κεκλιμένα πτερύγια και ενσωματωμένο ηλεκτρικό κινητήρα τριών ταχυτήτων περιστροφής.

Τάση λειτουργίας: 230V/1Ph/50Hz

- Οι ανεμιστήρες διατίθενται και με κινητήρα αντικρηκτικού τύπου.
- Διατίθενται και ανεμιστήρες πλήρως ανοξείδωτοι.

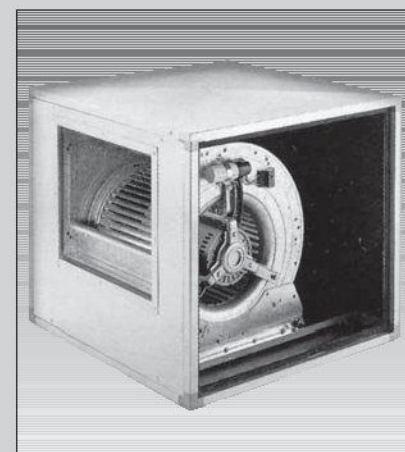

Κιβώτια ανεμιστήρων

Κατασκευάζονται με σκελετό από προφίλ αλουμινίου, πλαστικές γωνιές και τοιχώματα από γαλβανισμένη λαμαρίνα.

Διαθέτουν γλίστρα ανεμιστήρα από ειδικό προφίλ αλουμινίου, σύνδεση με τον ανεμιστήρα με ειδικό αντικραδασμικό ύφασμα και προαιρετικά ηχομόνωση.



Ανεμιστήρες τύπου DA - 1ταχ

Τύπος	Κωδικός	Τιμή ΕΥΡΩ σε κιβώτιο με ηχομόνωση
DA 7/7 - 0,10	713304	
DA 7/7 - 0,40	713306	
DA 9/9 - 0,33	713328	
DA 10/10 - 0,33	712309	
DA 10/10 - 0,50	713375	
DA 10/10 - 0,75	713373	
DA 12/12 - 0,75	713397	
DA 12/12 - 1,50*	712313	
DA 15/15 - 3,00*	712365	
DA 18/18 - 5,50*	712398	

*230-400V/3Ph/50Hz

Τεχνικά χαρακτηριστικά

Τύπος	Μέγιστη Παροχή (m ³ /h)	Στατική πίεση (mm ΣΥ)	Ισχύς (HP - W)	Στροφές (RPM)
DA 7/7 - 0,10	1300	5,5 - 12,0	0,10 - 73	900
DA 7/7 - 0,40	2000	9,0 - 26,0	0,40 - 300	1400
DA 9/9 - 0,33	3050	8,0 - 17,0	0,33 - 243	900
DA 10/10 - 0,33	3600	7,0 - 24,0	0,33 - 243	900
DA 10/10 - 0,50	4100	10,0 - 24,0	0,50 - 368	900
DA 10/10 - 0,75	4600	13,0 - 48,0	0,75 - 552	1400
DA 12/12 - 0,75	5800	9,0 - 33,0	0,75 - 552	900
DA 12/12 - 1,00	7000	11,0 - 33,0	1,00 - 730	900
DA 12/12 - 1,50*	7500	15,0 - 33,0	1,50 - 1100	900
DA 15/15 - 3,00*	12500	20,0 - 43,0	3,00 - 2200	900
DA 18/18 - 5,50*	18000	30,0 - 65,0	5,50 - 4000	900

*380V/3Ph/50Hz

Ρυθμιστές στροφών (τάσης ρεύματος)

Τύπος	Κωδικός	Συνδυασμός με ανεμιστήρα	Τιμή ΕΥΡΩ
M 300	793103	DA 7/7 - 0,10	
M 600	793102	DA 7/7 - 0,40 DA 9/9 - 0,33	
M 900	793104	DA 10/10 - 0,33 DA 10/10 - 0,50	
M 1200	793101	DA 10/10 - 0,75 DA 12/12 - 0,75 DA 12/12-1,00	

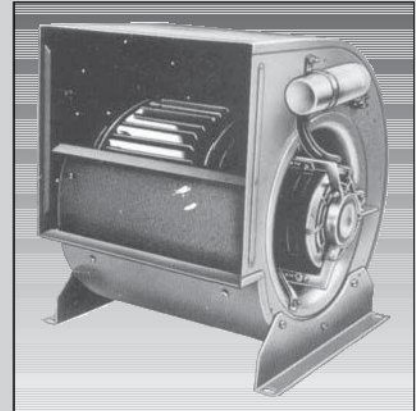

Φυγοκεντρικοί ανεμιστήρες διπλής αναρρόφησης με εμπρός κεκλιμένα πτερύγια και ενσωματωμένο ηλεκτρικό κινητήρα μιας ταχύτητας περιστροφής.

Τάση λειτουργίας: 230V/1Ph/50Hz

- Οι ανεμιστήρες διατίθενται και με κινητήρα αντεκρηκτικού τύπου.
- Διατίθενται και ανεμιστήρες πλήρως ανοξείδωτοι.

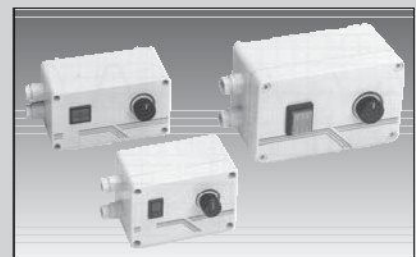

Συσκευές συνεχούς ρύθμισης των στροφών των ανεμιστήρων.





Ανεμιστήρες τύπου AR σταθερής παροχής - πίεσης

Ανεμιστήρας	Ισχύς (Kw)	Τιμή ΕΥΡΩ	
		(1)	(2)
AR 9/9	0,55		
AR 10/10	0,75		
AR 12/12	0,75		

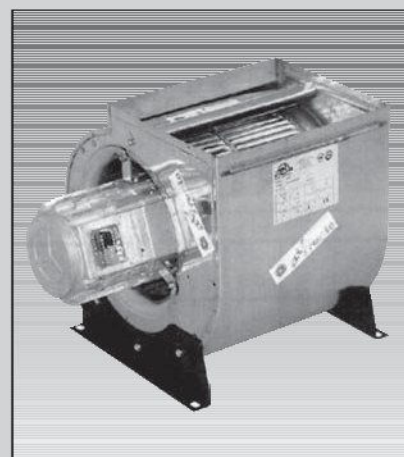

Αποδόσεις ανεμιστήρων

Ανεμιστήρας	Υπο σταθερή πίεση (1) Παροχή (m ³ /h) Στατ. Πίεση (Pa)	Με σταθερή παροχή (2) Παροχή (m ³ /h) Στατ. Πίεση (Pa)
AR 9/9	500÷3200 30÷10	1000÷3000 40÷28
AR 10/10	500÷4000 45÷15	1500÷4000 46÷27
AR 12/12	500÷6500 30÷10	4500÷6500 27÷18

Φυγοκεντρικοί ανεμιστήρες διπλής αναρρόφησης με εμπρός κεκλιμένα πτερύγια και ενσωματωμένο ηλεκτρικό κινητήρα ηλεκτρονικά ελεγχόμενο, αυτορυθμιζόμενο ώστε να επιτυγχάνεται είτε σταθερή καμπύλη πίεσης (1), είτε σταθερή παροχή αέρα (2).

Παροχή αέρα: 400÷6500 m³/h

Στατική πίεση: μέχρι 500Pa.

Θερμοκρασία λειτουργίας:

- μέχρι 40°C (κανονική έκδοση).
- μέχρι 80°C (έκδοση με τηλεχειρισμό).

Τάση λειτουργίας (V/Ph/Hz): 230/1/50



Ανεμιστήρες τύπου ΤΑ ιμαντοκίνητοι

Τύπος	Παροχή (m ³ /h)	Τιμή ΕΥΡΩ	
		Ανεμιστήρας με βάση	Ανεμιστήρας σε κιβώτιο με κινητήρα
ΤΑ 7/7	1000		0,10 HP
	1500		0,25 HP
ΤΑ 9/9	2600		0,33 HP
	3400		0,50 HP
ΤΑ 10/10	3600		0,50 HP
	4400		0,75 HP
ΤΑ 12/12	5500		1,00 HP
	7500		1,50 HP
ΤΑ 15/15	8500		2,00 HP
	12000		4,00 HP
ΤΑ 18/18	14000		3,00 HP
	17500		5,50 HP

(*)

(**)

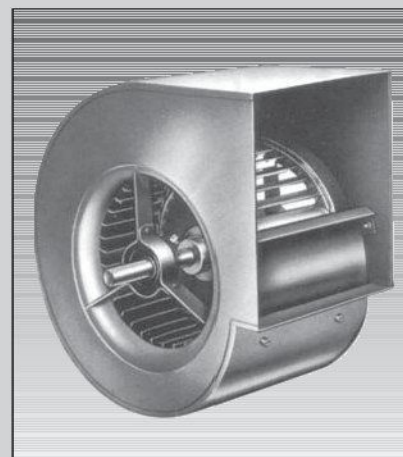

Φυγοκεντρικοί ανεμιστήρες διπλής αναρρόφησης με εμπρός κεκλιμένα πτερύγια. Διαθέτουν βάση στήριξης. Διατίθενται χωρίς κινητήρα.

- Μεγάλη ποικιλία μονοφασικών ή τριφασικών ηλεκτροκινητήρων, βάσεων στήριξης και τροχαλιών - ιμάντων.
- Οι ανεμιστήρες διατίθενται κατόπιν παραγγελίας και σε κιβώτιο.

Τάση λειτουργίας (V/Ph/Hz): 230-400/3/50

Ρυθμιστές στροφών (Συχνότητας)



Τύπος	HP	Τιμή ΕΥΡΩ
SV004iG5-1	0,5	
SV008iG5-1	1	
SV015iG5-1	2	
SV022iG5-1	3	

Για κινητήρες 230V / 400V

Είσοδος: 230V - 1Ph Έξοδος: 230V - 3Ph



Τύπος	HP	Τιμή ΕΥΡΩ
SV008iG5-4	1	
SV015iG5-4	2	
SV022iG5-4	3	
SV040iG5-4	5,5	
SV037iG5-4	7,5	
SV055iG5-4	10	

Για κινητήρες 400V

Είσοδος: 400V - 3Ph Έξοδος: 400V - 3Ph

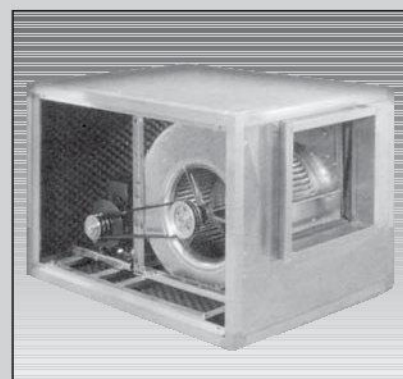

(*) Κατόπιν παραγγελίας διατίθενται και ανεμιστήρες με πλαίσιο για παροχές μέχρι 55000 m³/h.

(**) Όλοι οι κινητήρες στις 1500 RPM.